

Machine constituée d'une soudeuse en L avec convoyeur d'éjection et d'un tunnel de rétraction montés sur un même bâti avec bac à chutes et roulettes. Elle permet l'emballage avec tous les films thermorétractables de produits divers (papeterie, imprimerie, industrie du disques, habillement, lots promotionnels etc) à partir d'un film dossé.

2 Modèles	LT5040E	LT8060E
Dimensions du cadre de soudure	500 x 400	800 x 600
Laize maxi du film	450	650

Principe de fonctionnement: l'opérateur introduit le fardeau dans le film dossé et abaisse le cadre de soudure, en fin de soudure le fardeau est évacué automatiquement par le convoyeur d'éjection vers le tunnel de rétraction

OPTIONS

Convoyeur à rouleaux long 500, long 1000+bipied, long 2000+bipied

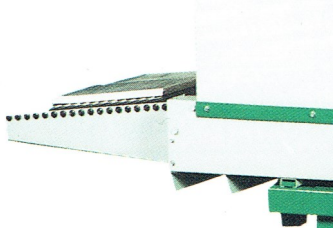

Retour opérateur courbe à rouleaux libres

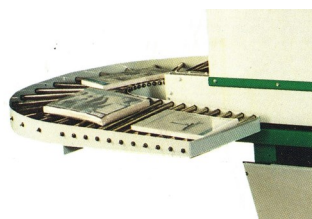

Retour opérateur motorisé



Caractéristiques générales

Piètement avec bac à chutes, en tôle mécano-soudée, monté sur 4 roulettes dont 2 avec blocage .

Poste de soudure réglable en hauteur par volant.

Verrouillage de cadre de soudure par ventouses électromagnétiques

Soudure à impulsions par fil téflonisé, température de soudure autorégulée en fonction de la cadence.

Tablette de chargement réglable, équipée d'une épingle + porte bobine constitué d'un axe avec cônes de centrage, rotation sur berceau «polyamide».

Perforateur thermique avec interrupteur

Conveyeur d'éjection à bande, vitesse variable, au niveau du conveyeur tunnel permettant un transfert parfait des produits

Tunnel de rétraction avec isolation renforcée, ventilation haute performance, résistances blindées, cadre de soufflage sur les 4 faces et 4 volets latéraux réglables permettant le réglage des flux d'air.

Température contrôlée par régulateur électronique.

Conveyeur à tiges recouvertes de silicone, pas 25.4 mm vitesse variable, au niveau du conveyeur d'éjection permettant un transfert parfait des produits.

Alimentation électrique : 380 volts triphasé + terre.

Protection: laque verte et grise

La machine est livrée avec un câble d'alimentation de 4 mètres

Caractéristiques spécifiques

	LT5040E	LT8060E
Dimensions du cadre de soudure	500 x400	800 x 600
Longueur du tunnel	1000	1000
Longueur de la voute chauffante	850	850
Cote A	1500	1500
Cote B	1950	2350
Cote C	2300	2700
Cote D	680	880
Puissance installée	7.5 KW	10.5 KW
Puissance de chauffe	6 KW	9 KW
Intensité absorbée	9 AMP	14 AMP
poids	350 kg	400 kg

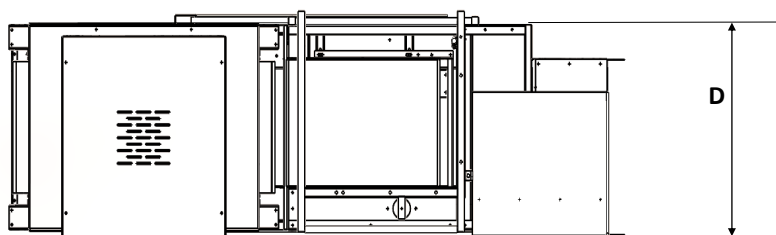
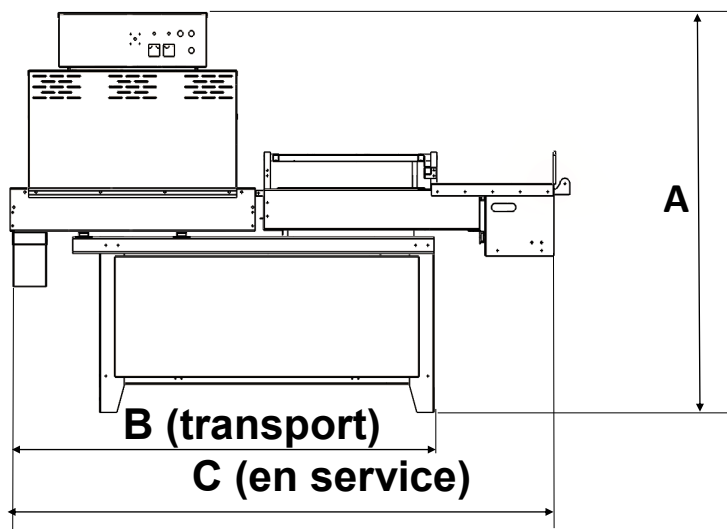

Options

Support bobine double sur roulettes

Conveyeurs à rouleaux diamètre 20 long 500

Conveyeur à rouleaux diamètre 20 long 1000 +bipied

Conveyeur à rouleaux diamètre 20 long 2000+bipied

Retour opérateur motorisé (table tournante) avec conveyeur de sortie tunnel et conveyeur d'accumulation

Tapis à mailles téflonisé

Déroutement de film motorisé

Déroutement de film motorisé avec renvoi à 90°